



## CONSILIUL MUNICIPAL CHIȘINĂU

### DECIZIE

nr.

din

Cu privire la excluderea costului de bilanț  
al imobilului din bd. Decebal, 59  
din evidența contabilă a Direcției generale  
locativ-comunale și amenajare

Având în vedere nota informativă a Direcției generale locativ-comunale și amenajare, în temeiul art. 14 (2), art. 23, art. 24 și art. 25 din Legea privatizării fondului de locuințe nr. 1324/1993, art. 14 (2) lit. b) și art. 19 (4) din Legea nr. 436/2006 „Privind administrația publică locală”, art. 6 din Legea nr. 136/2016 „Privind statutul municipiului Chișinău”, Consiliul Municipal Chișinău DECIDE:

1. Se exclude costul de bilanț al imobilul din bd. Decebal, 59, cu numărul cadastral 0100106.135.01, în valoare de 1219514,00 lei, din evidența contabilă a Direcției generale locativ-comunale și amenajare.

2. Direcția generală locativ-comunală și amenajare va asigura introducerea modificărilor necesare în Registrul de evidență a mijloacelor fixe.

3. Viceprimarul de ramură al municipiului Chișinău va asigura controlul îndeplinirii prevederilor prezentei decizii.

PREȘEDINTE DE ȘEDINȚĂ

SECRETAR INTERIMAR AL CONSILIULUI

Adrian TALMACI



CONSILIUL MUNICIPAL CHIȘINĂU  
PRIMAR GENERAL AL MUNICIPIULUI CHIȘINĂU  
DIRECȚIA GENERALĂ LOCATIV-COMUNALĂ ȘI AMENAJARE

nr. 10687 din 22.11.2012  
la nr. \_\_\_\_\_ din \_\_\_\_\_

**Consiliul Municipal Chișinău**

**Notă informativă**

*La proiectul deciziei „Cu privire la excluderea costului de bilanț al imobilului din bd. Decebal, 59 din evidența contabilă a Direcției generale locativ-comunale și amenajare”.*

Întru implementarea recomandărilor Curții de Conturi expuse în Raportul auditului executării bugetelor și gestionării patrimoniului public în cadrul unităților administrativ-teritoriale din municipiul Chișinău pentru anii 2012-2013 și 2018-2019, DGLCA a asigurat inventarierea regulamentară a spațiilor locative și nelocative și excluderea etapizată din evidența contabilă a costului blocurilor de locuințe cu apartamente privatizate format din costul încăperilor izolate.

În procesul inventarierii fondului locativ aflat în evidența contabilă a DGLCA, a fost verificată conformitatea datelor din Registrul bunurilor imobile al Agenției Servicii Publice, departamentul Cadastru.

Astfel, s-a constatat că imobilul din bd. Decebal, 59, cu nr. cadastral 0100106.135.01, este constituit din 65 încăperi izolate (60-locative, 5-nelocative) proprietate privată.

Potrivit art. 14, alin. (2) din Legea nr. 1324/1993 „Privatizării fondului de locuințe”, proprietarii blocurilor de locuințe exclud din balanță apartamentele privatizate (suprafața lor totală și locativă, valoarea de inventar) în conformitate cu dosarul de inventar și cu datele prezentate de organele abilitate.

Având în vedere cele menționate, DGLCA a elaborat și propune Consiliului Municipal Chișinău, spre examinare și aprobare, proiectul de decizie al CMC „Cu privire la excluderea costului de bilanț al imobilului din bd. Decebal, 59 din evidența contabilă a Direcției generale locativ-comunale și amenajare”.

**Șef adjunct  
Ghenadie DUBIȚA**

Ex. E. Ianachi  
(022) 22-01-59

12.12.2014, 00

Mun. Chişinău  
 Direcția generală locativ-comunală și amenajare  
 Secția administrarea fondului public de locuințe

Aprob:  
 Șef adjunct al DGLCA  
 Ghenadie DUBIȚA

**Proces-Verbal**  
 de inventariere a bunului imobil  
 nr. 34 din 26.10.22

Subsemnații, membrii Comisiei înstitute prin ordinul Direcției generale locative-comunale și amenajare a Consiliului municipal Chişinău 68-d din 20.07.2020 au inventariat imobilul aflat în evidența contabilă a DGLCA

Adresa imobilului	Nr.cadastral	Adresa conform Registrului Fondurilor fixe	Apartamente proprietate privată		Apartamente neprivatizate		Încăperi privatizate cu altă destinație		Încăperi neprivatizate cu altă destinație	Suprafața totală echivalentă (m.p.) T=5+7+9+11	
			Nr.	Supr. (m.p.)	Nr.	Supr. (m.p.)	Nr.	Supr. (m.p.)			Nr.
I	2	3	4	5	6	7	8	9	10	11	12
bd. Decebal, 59	0100106.135.01	bd. Decebal, 59	50	-	-	-	5	1090	-	-	-

Constatări în teritoriu: Bloc locativ cu 5 nivele, proprietarul Republica Moldova. Etaj tehnic nu este. Dispune de subsol care este utilizat conform destinației. Sunt înscrieri la nivel de încăperi izolate în proprietate privată, cu statut nelocat.v. Bloc locativ aflat în gestiunea ÎMGFL nr. 1.

Recomandări: *Se propune spre excludere.*

Membrii Comisiei: Cebanu Lucia

Executor : Ianachi Elena

ACT DE CONSTATARE

nr. 0100/22/162744 din „25” octombrie 2022

Prezentul act este întocmit de mine Talasinov Angela, inginer cadastral al SCT Chisinau, în baza cererii nr. 0100/22/160932 din 28.10.2022, privind constatarea existenţei/lipsei spaţiilor neînregistrate în registrul bunurilor imobile, în componenţa clădirii înregistrate în registrul bunurilor imobile, cu numărul cadastral 0100106.135.01

1. Regimul juridic a clădirii:

- 1) Tipul clădirii Bloc locativ,  
(conform registrului bunurilor imobile)
- 2) Adresa mun. Chişinău, sect. Botanica, str. Decebal, 59  
(strada, numărul clădirii)
- 3) Proprietarul clădirii Republica Moldova, cota-parte 1.0.  
(Republica Moldova/ UAT)

2. Regimul tehnic a clădirii:

- 1) Suprafaţa la sol a clădirii, (m<sup>2</sup>) 789.9m.p.,
- 2) Suprafaţa totală interioară a clădirii, (m<sup>2</sup>) 3991.0m.p.,  
(suprafaţa totală a tuturor încăperilor)
- 3) Regimul de înălţime (numărul nivelelor cu descifrarea acestora) S+P+4E,
- 4) Numărul total de încăperi izolate din clădire, 65 inclusiv:
  - a) Încăperi izolate locative: 60 înregistrate, - neînregistrate;
  - b) Încăperi izolate nelocative: 5 înregistrate, - neînregistrate;
- 5) Suprafaţa spaţiilor de folosinţă comună, (m<sup>2</sup>) -m.p -

3. În rezultatul contrapunerii datelor din documentaţia cadastrală (dosarul de inventariere tehnică, dosarul cadastral) şi a înscrisurilor din registrul bunurilor imobile s-a constatat:

- 1) În clădirea înregistrată au fost identificate - încăperi izolate neînregistrate în registrul bunurilor imobile, inclusiv -,  
(se indică nr. de încăperi)  
(în cazul identificării, se indică nr. cadastral a încăperilor neînregistrate, în cazul existenţei acestora)

4. \_\_\_\_\_

Menţiuni:

Informaţia descrisă în prezentul act reflectă datele privind informaţia deţinută în documentaţia cadastrală şi registrul bunurilor imobile la data întocmirii prezentului act.

Prezentul act de constatare serveşte drept temei pentru radierea înscrierii despre dreptul de proprietate al statului sau al unităţii administrativ-teritoriale asupra clădirii şi pentru înregistrarea clădirii conform prevederilor art.42.<sup>1</sup> Legii nr. 1543/1998 cadastrului bunurilor imobile.

Executantul:

Şef birou:

Şef adjunct serviciu:

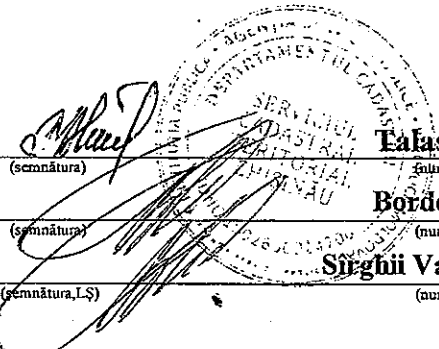
  
\_\_\_\_\_  
(semnătura) **Talasinov Angela**  
(numele, prenumele)  
\_\_\_\_\_  
(semnătura) **Bordei Valeriu**  
(numele, prenumele)  
\_\_\_\_\_  
(semnătura, I.S) **Sîrghii Valeriu/Bordei V.**  
(numele, prenumele)

Tabel recapitulative al încăperilor izolate identificate în clădirea cu num. cadastral 0100106.135.01

Nr.	Numărul scării	Numărul nivelului	Numărul de adresă al încăperii izolate	Numărul cadastral al încăperii izolate	Modul de folosință (locativ/nelocativ)
1	-	P	ap.1	0100106.135.01.001	locativ
2	-	P	ap.2	0100106.135.01.002	locativ
3	-	P	ap.3	0100106.135.01.003	locativ
4	-	P	ap.4	0100106.135.01.004	locativ
5	-	3E	ap.5	0100106.135.01.005	locativ
6	-	3E	ap.6	0100106.135.01.006	locativ
7	-	3E	ap.7	0100106.135.01.007	locativ
8	-	3E	ap.8	0100106.135.01.008	locativ
9	-	4E	ap.9	0100106.135.01.009	locativ
10	-	4E	ap.10	0100106.135.01.010	locativ
11	-	4E	ap.11	0100106.135.01.011	locativ
12	-	4E	ap.12	0100106.135.01.012	locativ
13	-	5E	ap.13	0100106.135.01.013	locativ
14	-	5E	ap.14	0100106.135.01.014	locativ
15	-	5E	ap.15	0100106.135.01.015	locativ
16	-	5E	ap.16	0100106.135.01.016	locativ
17	-	2E	ap.17	0100106.135.01.017	locativ
18	-	2E	ap.18	0100106.135.01.018	locativ
19	-	2E	ap.19	0100106.135.01.019	locativ
20	-	2E	ap.20	0100106.135.01.020	locativ
21	-	3E	ap.21	0100106.135.01.021	locativ
22	-	3E	ap.22	0100106.135.01.022	locativ
23	-	3E	ap.23	0100106.135.01.023	locativ
24	-	3E	ap.24	0100106.135.01.024	locativ
25	-	4E	ap.25	0100106.135.01.025	locativ
26	-	4E	ap.26	0100106.135.01.026	locativ
27	-	4E	ap.27	0100106.135.01.027	locativ
28	-	4E	ap.28	0100106.135.01.028	locativ
29	-	5E	ap.29	0100106.135.01.029	locativ
30	-	5E	ap.30	0100106.135.01.030	locativ
31	-	5E	ap.31	0100106.135.01.031	locativ
32	-	5E	ap.32	0100106.135.01.032	locativ
33	-	2E	ap.33	0100106.135.01.033	locativ
34	-	2E	ap.34	0100106.135.01.034	locativ
35	-	2E	ap.35	0100106.135.01.035	locativ
36	-	2E	ap.36	0100106.135.01.036	locativ
37	-	3E	ap.37	0100106.135.01.037	locativ
38	-	3E	ap.38	0100106.135.01.038	locativ
39	-	3E	ap.39	0100106.135.01.039	locativ
40	-	3E	ap.40	0100106.135.01.040	locativ
41	-	4E	ap.41	0100106.135.01.041	locativ
42	-	4E	ap.42	0100106.135.01.042	locativ
43	-	4E	ap.43	0100106.135.01.043	locativ
44	-	4E	ap.44	0100106.135.01.044	locativ
45	-	5E	ap.45	0100106.135.01.045	locativ
46	-	5E	ap.46	0100106.135.01.046	locativ
47	-	5E	ap.47	0100106.135.01.047	locativ
48	-	5E	ap.48	0100106.135.01.048	locativ
49	-	P	ap.49	0100106.135.01.050	locativ
50	-	-1S		0100106.135.01.051	Nelocativ

51	-	2E		0100106.135.01.052	Nelocativ
52	-	M	ap.50	0100106.135.01.053	locativ
53	-	M	ap.51	0100106.135.01.054	locativ
54	-	M	ap.52	0100106.135.01.055	locativ
55	-	M	ap.53	0100106.135.01.056	locativ
56	-	M	ap.54	0100106.135.01.057	locativ
57	-	M	ap.55	0100106.135.01.058	locativ
58	-	M	ap.56	0100106.135.01.059	locativ
59	-	M	ap.57	0100106.135.01.060	locativ
60	-	M	ap.58	0100106.135.01.061	locativ
61	-	M	ap.59	0100106.135.01.062	locativ
62	-	M	ap.60	0100106.135.01.063	locativ
63	-	P		0100106.135.01.065	Nelocativ
64	-	-IS		0100106.135.01.066	Nelocativ
65	-	P		0100106.135.01.067	Nelocativ

Executantul:

Şef birou:

(semnătura)

(semnătura)

Talasimov Angela

(numele, prenumele)

Bordei Valeriu

(numele, prenumele)

# PLANUL CADASTRAL AL BUNULUI IMOBIL

TIPARIT DIN BAZA DE DATE GRAFICE

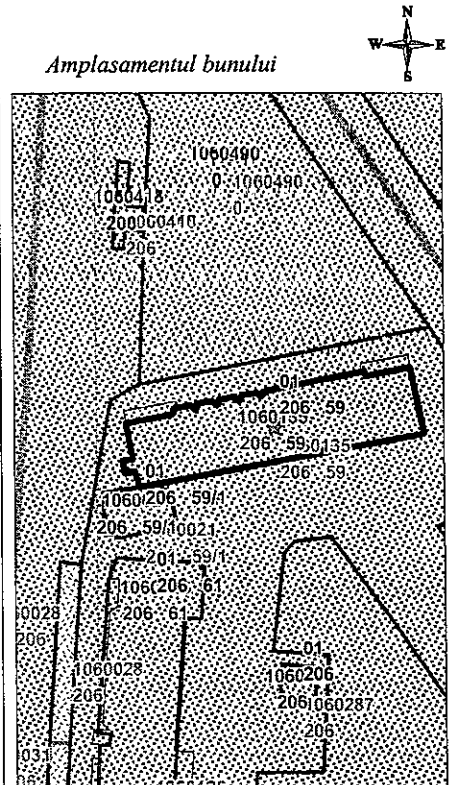
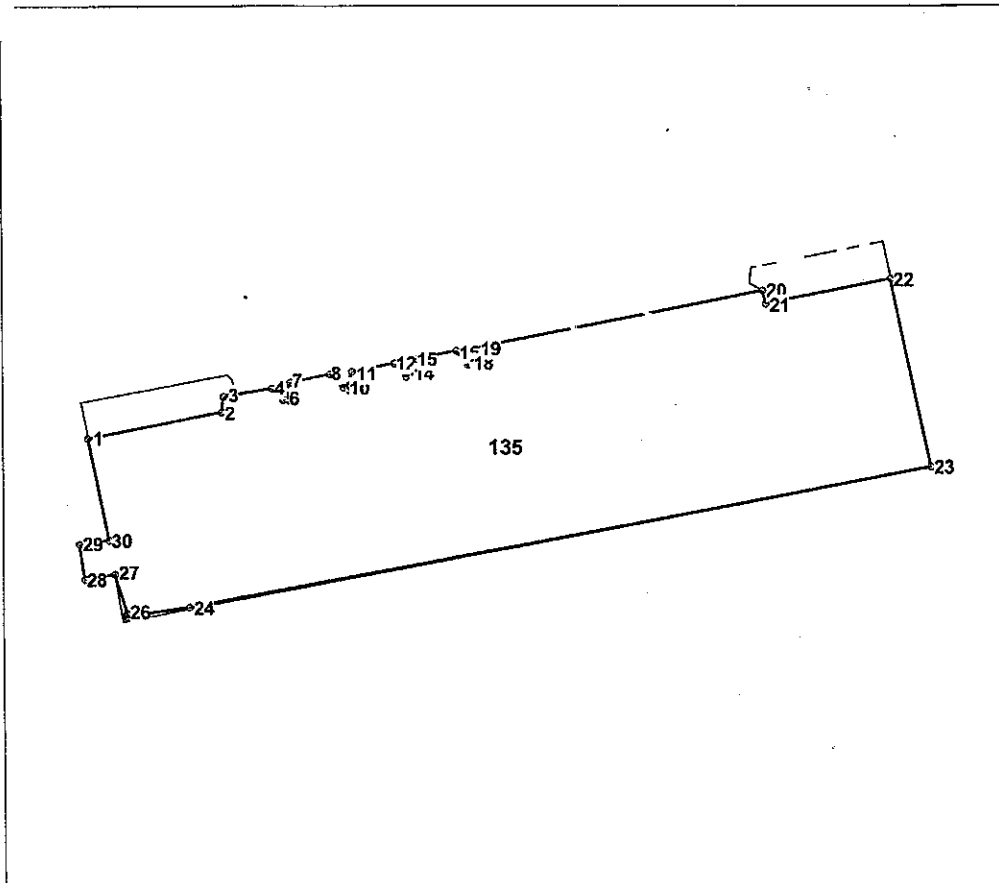

Numărul cadastral 0100106.135



135 - numărul cadastral al terenului  
01 - numărul cadastral al clădirii

## Caracteristicile tehnice ale bunului imobil

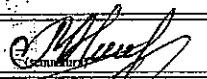
Numar_cadastral	Tipul_bunului	Suprafata	Mod_de_folosinta
0100106.135	Teren	0.0709 ha	Pentru construcții
0100106.135.01	Construcție		Bloc locativ

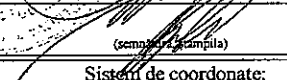
<b>I.P. "AGENTIA SERVICII PUBLICE"</b>		
<b>SERVICIUL CADASTRAL TERITORIAL CHISINAU</b>		
<i>mun. Chișinău, sect. Botanica, bd.Decebal, 59</i>		
Executant		<b>A. Talasimov</b> <small>(numele, prenumele)</small>
Sef birou		<b>V. Bordei</b> <small>(numele, prenumele)</small>
Sef adjunct serviciu		<b>V. Sirghii / V. Bordei</b> <small>(numele, prenumele)</small>
Data eliberării: <b>05.11.2022</b> <small>(data inspecției în teren)</small>	Sistem de coordonate: <b>MoldRef 99</b>	Scara: <b>1:500</b>