

## CONSILIUL MUNICIPAL CHIȘINĂU

### DECIZIE

nr. 4/2

din 17 mai 2022

Cu privire la amenajarea  
unor curți ale blocurilor de locuit

Având în vedere Nota informativă a Preturii sectorului Rîșcani, în temeiul art.14 alin. (2) lit. b), lit. j) din Legea nr. 436/2006 „Privind administrația publică locală”, art. 6, alin. (2), alin. (3), din Legea nr. 136/2016 „Privind statutul municipiului Chișinău”, conform Legii nr. 523 din 16.07.1999 „Cu privire la proprietatea publică a unităților administrativ-teritoriale”, Legii nr. 1420 din 31.10.2002 „Cu privire la filantropie și sponsorizare”, prevederilor Codului Civil al Republicii Moldova și ale Codului Fiscal al Republicii Moldova, Consiliul Municipal Chișinău DECIDE:

1. Se acceptă reamenajarea curților blocurilor locative din bd. Moscova și str. Kiev din municipiul Chișinău, sectorul Rîșcani, conform proiectului în valoare de 450,0 mii EURO, realizat din contul mijloacelor financiare acordate de către „Kaufland” SRL, în calitate de sponsor.(Anexă)

2. Se împuternicește Primarul General al municipiului Chișinău cu dreptul de a semna contractul de sponsorizare a proiectului menționat în pct. 1 al prezentei decizii în valoare de 450,0 mii EURO, conform cursului BNM la ziua semnării contractului de sponsorizare.

3. Monitorizarea executării lucrărilor planificate conform proiectului se pune în sarcina Preturii sectorului Rîșcani, în colaborare cu Direcția generală transport public și căi de comunicație a Consiliului Municipal Chișinău.

4. Primarul General al municipiului Chișinău va asigura controlul executării prevederilor prezentei decizii.

PREȘEDINTE DE ȘEDINȚĂ

SECRETAR INTERIMAR  
AL CONSILIULUI

Zinaida POPA

Adrian TALMACI



Anexă

la decizia Consiliului Municipal Chișinău

nr. 4/2 din 14 mai 2021

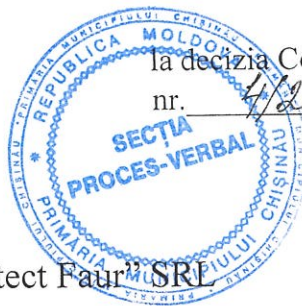

„Arhitect Faur” SRL

REAMENAJAREA CURȚILOR BLOCURILOR LOCATIVE DIN  
BD.MOSCOVA ȘI STR. KIEV, MUN.CHIȘINĂU, SEC.RÎȘCANI.

PROIECT DE EXECUȚIE

SETUL DE BAZĂ AL DESENELOR DE EXECUȚIE 368A/08.10.2021-PG

BENEFICIAR: Pretura sectorului Rîșcani mun.Chișinău

INVESTITOR: SRL “Kaufland”

Chișinău 2021

SCHEMA SITUATIONALĂ



ZONA "A"

ZONA "B"

BORDEROU LUCRĂRILOR DEMONTARE/DEMOLARE etc.

Nr. Poz.	Tip lucrân	Unitate	Cantitate			Notă
			Zona A	Zona B	Total	
1	Finzare stratului superior a îmbrăcămintei de asfalt 40-100mm.	m <sup>2</sup>	5850.0	2450.0	8300.0	carosabil /acces auto
2	Eliminare îmbrăcămintei de trotuar existent - total.	m <sup>2</sup>	1400.0	120.0	1520.0	acces pietonal/ zone de recreare
3	Finzare stratului superior verde existent - perinu curățirea și reabilitarea.	m <sup>2</sup>	240.0	370.0	610.0	zona verde
4	Finzare stratului superior verde existent - total.	m <sup>2</sup>	950.0	1000.0	1950.0	zona verde
5	Demontarea bordurilor de lățimea 150mm.	m l.	1490.0	600.0	2090.0	
6	Demontarea bordurilor de lățimea 80mm.	m l.	1350.0	100.0	1450.0	

Proiectul este elaborat conform normelor și regulilor în vigoare, și asigură criteriile de bază ale calității construcțiilor, reglementate prin legea cu privire la calitate în construcții:  
 A - rezistență și stabilitate;  
 B - siguranță în exploatare;  
 C - siguranță la foc;  
 D - igiena, sănătatea oamenilor, refacerea și protecția mediului înconjurător.  
 E - izolație termică, hidrofuga și economie de energie;  
 F - protecție împotriva zgomotului;  
 G - utilizare sustenabilă a resurselor naturale

A.Ș.P. Soltan R. 22.08.2021

MEMORIU EXPLICATIV:

Proiectul prevede reamenajarea curților blocurilor locative specificate în proiectul "Curtea Confortabilă" din bd. Moscova și str. Kiev, mun. Chișinău, sec. Rîșcani. Proiectul dat a fost elaborat în baza sarcinii de proiectare, de la Pretura sectorului Rîșcani. Proiectul include două zone - zona "A" și zona "B".

- În zona "A" au intrat blocuri locative cu adresa:  
bd. Moscova -1/1;-1/2;-1/3;-5;-5/4;-7;-9;-9/1;-9/2;

- În zona "B" au intrat blocuri locative cu adresa:  
str. Kiev -16/1;-16/3;-16/4;-5;  
str. Alecu Russo -2;-2/3.

Starea actuală:

În prezent, teritoriul adiacent al blocurilor de apartamente este într-o stare deplorabilă și nu îndeplinește cerințele moderne. Pavajul asfaltic al drumurilor de acces în curte are tasări, gropi, iar în unele locuri este aproape complet distrus. Nu sunt prevăzute locuri de parcare pentru vehicule.

Activități de îmbunătățire în ambele zone:

- Reparație totală a drumurilor de acces în curte (cu înlocuirea stratului superior);
- Repararea totală a trotuarelor;
- Amenajarea și reparația totală a bordurilor;
- Lărgirea părții carosabile în locuri înguste;
- Organizarea buzunarelor de parcare;
- Organizarea scurgerii apelor pluviale (din cauza complexității sau imposibilității racordării la canalizare pluvială centralizată) din zonele joase.

Zona "A":

- Extinderea acceselor de intrare;
- Organizarea unui loc de joacă pentru copii și a unei zone fitness cu instalarea aparatelor de antrenament (cu iluminat stradal);
- Organizarea parcarilor pentru autovehicule personale.

Zona "B":

- Organizarea trotuarului de-a lungul carosabilului;
- Amenajarea a unei intrări în casa scâni cu organizarea, copertinei, treptelor și rampă;
- După dorința locuitorilor a unui bloc locativ, reducem traficul auto tranzitar de-a lungul casei.

EVIDENȚA DESENELOR DE LUCRU A SETULUI DE BAZĂ (368A/08.10.2021-PG)

Planșa	Denumirea	Notă
1	Date generale	
2	Plan existent zona "A" Sc. 1:500	
3	Plan demolare zona "A" Sc. 1:500.	
4	Plan propunere zona "A" Sc. 1:500	
5	Plan existent zona "B" Sc. 1:500	
6	Plan demolare zona "B" Sc. 1:500	
7	Plan propunere zona "B" Sc. 1:500	
8	Intrare in casa Sc. 1:100 Plan intrare Sc. 1:50, a-a; b-b Sc. 1:50	
9	Noduri pavaje Sc. 1:20	

BORDEROU LUCRĂRILOR MONTARE

Nr. Poz.	Tip lucrân	Unitate	Cantitate			Notă
			Zona A	Zona B	Total	
1	Așezarea îmbrăcămintei de asfalt - drum nou.	m <sup>2</sup>	1820.0	900.0	2720	
2	Piombarea gropilor de pe drum (cu piatra spartă) și așezarea îmbrăcămintei de asfalt 40, 80mm.	m <sup>2</sup>	2050.0	650.0	2700.0	
3	Turnare stratului superior a îmbrăcămintei de asfalt 40, 80mm pe drum existent.	m <sup>2</sup>	3800.0	1800.0	5600.0	
4	Așezarea îmbrăcămintei de trotuar - nou	m <sup>2</sup>	100.0	220.0	320.0	pavele din beton vibropresat - 60mm
5	Piombarea gropilor de pe drum existent (cu piatra spartă) cu adăugarea stratelor de pavaj pietonal p-u nivelarea drumului.	m <sup>2</sup>	370.0	40.0	410.0	pavele din beton vibropresat - 60mm
6	Amenajare pavajului pietonal deasupra structurilor dinului existent.	m <sup>2</sup>	1130.0	140.0	1270.0	pavele din beton vibropresat - 60mm
7*	Zona verde - nouă	m <sup>2</sup>	430.0	360.0	790	Directia Locala de Urbanism
8*	Amenajarea pavajului din pavele de cauciuc	m <sup>2</sup>	90.0	90.0	180	Directia Locala de Urbanism
9	Montarea bordurilor de lățimea 150mm.	m l.	1560.0	750.0	2310	
10	Montarea bordurilor de lățimea 80mm	m l.	980.0	210.0	1190	
11	Pavaj pietonal reparat.	m <sup>2</sup>	-	100.0	100.0	in responsabilitate agent economic existent
12	Organizarea scurgerii apelor pluviale după cotă (piatra spartă fr. 10-20)	m <sup>2</sup>	90.0	10.0	100.0	pe S-1000.0m <sup>2</sup>

Notă: \*Punctul 7 și 8 nu se include în deviz.

Deoarece lucrările vor fi executate de către direcțiile municipale menționate.

BORDEROU AMENAJARE TEREN

Poz.	Denumirea	Un. de mas.	Cantitate totală	Notă
1	Banci	buc.	56	
2	Urne de gunoi	buc.	36	
3	Stilpi stradali de protecție	buc.	35	
4	Bolazii semisfera stradali	buc.	13	

Notă: Lucrările suplimentare de reparație a intrării în bloc locativ sunt prevăzute în Zona "B" sunt prezentate în borderou (vezi planșa 8).

368A/08.10.2021-PG					
Reamenajarea curților blocurilor locative specificate în proiectul "Curtea Confortabilă" din bd. Moscova și str. Kiev, mun. Chișinău, sec. Rîșcani					
Intoc.	Cant.	Planșă	Dec.	Semnat	Data
Arh. Șef Pr.	Soltan R.	22.08.2021			2021
Arhitect	Vacaru C.	22.08.2021			2021
Arhitect	Macovei T.	22.08.2021			2021
Verificat					
Date generale				"Arhitect Faur" SRL	
Faza			Planșa	Planșe	
PE			1		

PLANIFIKAZIJA 1:200

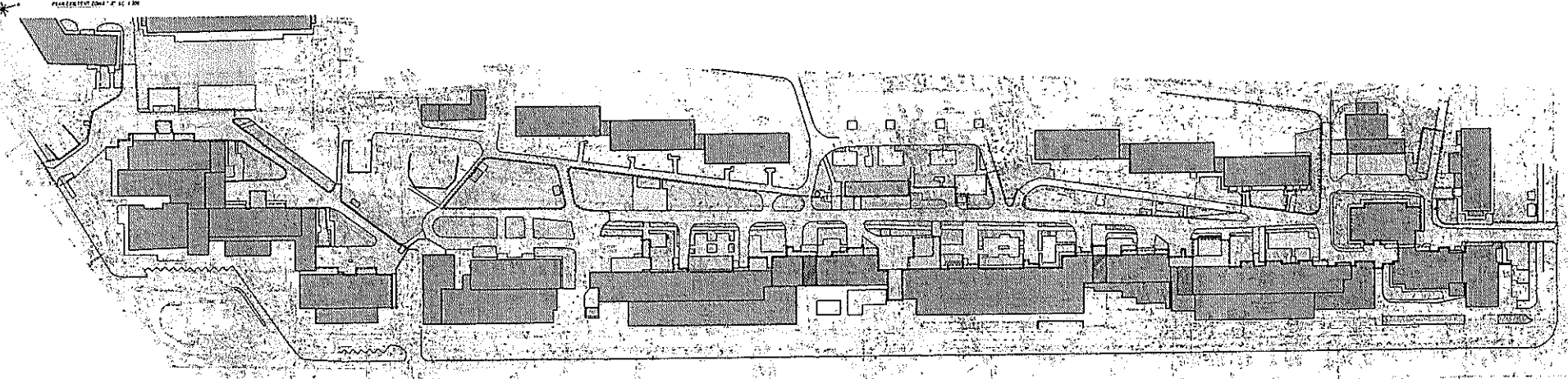

LEGENDA

- |          |                    |          |                      |
|----------|--------------------|----------|----------------------|
| [Symbol] | Tranzitna površina | [Symbol] | Prostori za zelenilo |
| [Symbol] | Parkirna površina  | [Symbol] | Trgovište            |
| [Symbol] | Trgovište          | [Symbol] | Trgovište            |
| [Symbol] | Trgovište          | [Symbol] | Trgovište            |

19/001/2020-F6	
19/001/2020-F6	19/001/2020-F6
19/001/2020-F6	19/001/2020-F6
19/001/2020-F6	19/001/2020-F6
19/001/2020-F6	19/001/2020-F6



**BOUQUIN - OPERATIONS DE MONTAGE DES B&C de 1964-67**

N°	Début	Fin	Travaux	Stat
1	01/01/64	31/03/64	Préparation des plans de montage	Finalisé
2	01/04/64	30/06/64	Préparation des plans de montage	Finalisé
3	01/07/64	31/08/64	Préparation des plans de montage	Finalisé
4	01/09/64	31/10/64	Préparation des plans de montage	Finalisé
5	01/11/64	31/12/64	Préparation des plans de montage	Finalisé
6	01/01/65	31/03/65	Préparation des plans de montage	Finalisé
7	01/04/65	31/06/65	Préparation des plans de montage	Finalisé
8	01/07/65	31/08/65	Préparation des plans de montage	Finalisé
9	01/09/65	31/10/65	Préparation des plans de montage	Finalisé
10	01/11/65	31/12/65	Préparation des plans de montage	Finalisé
11	01/01/66	31/03/66	Préparation des plans de montage	Finalisé
12	01/04/66	31/06/66	Préparation des plans de montage	Finalisé
13	01/07/66	31/08/66	Préparation des plans de montage	Finalisé
14	01/09/66	31/10/66	Préparation des plans de montage	Finalisé
15	01/11/66	31/12/66	Préparation des plans de montage	Finalisé

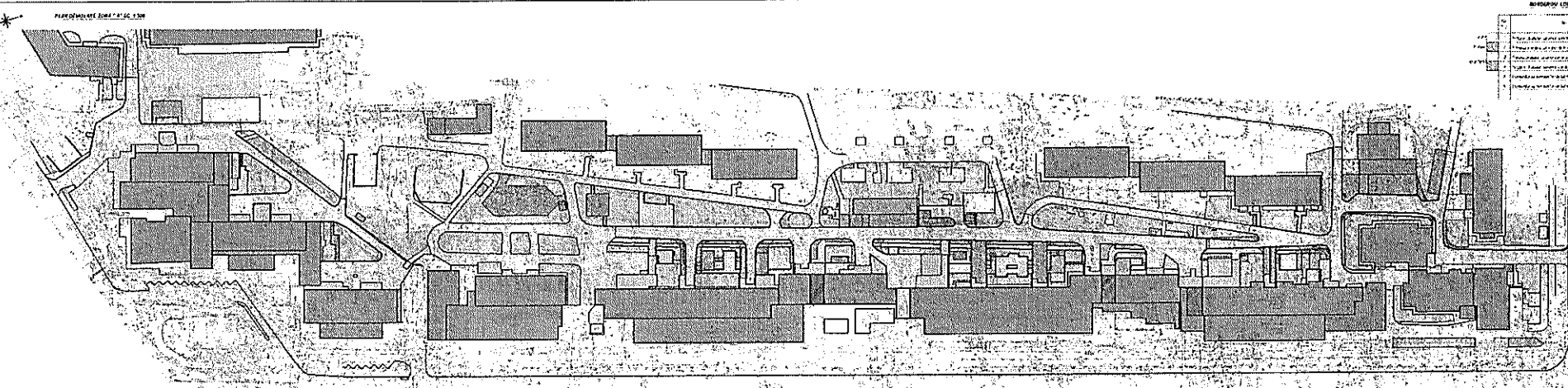

**TOUTES COURSES DE MONTAGE EN VOLEE**

N°	Nom	Statut
1	Course A	En cours
2	Course B	En cours
3	Course C	En cours
4	Course D	En cours

**SHED CONSTRUCTION**  
(Shed construction)

Code	Description
1	Inventaire des zones
2	Zones de montage
3	Zones de montage (à compléter)
4	Zones de montage (à compléter)
5	Zones de montage (à compléter)

**1964/65 (1964-65)**







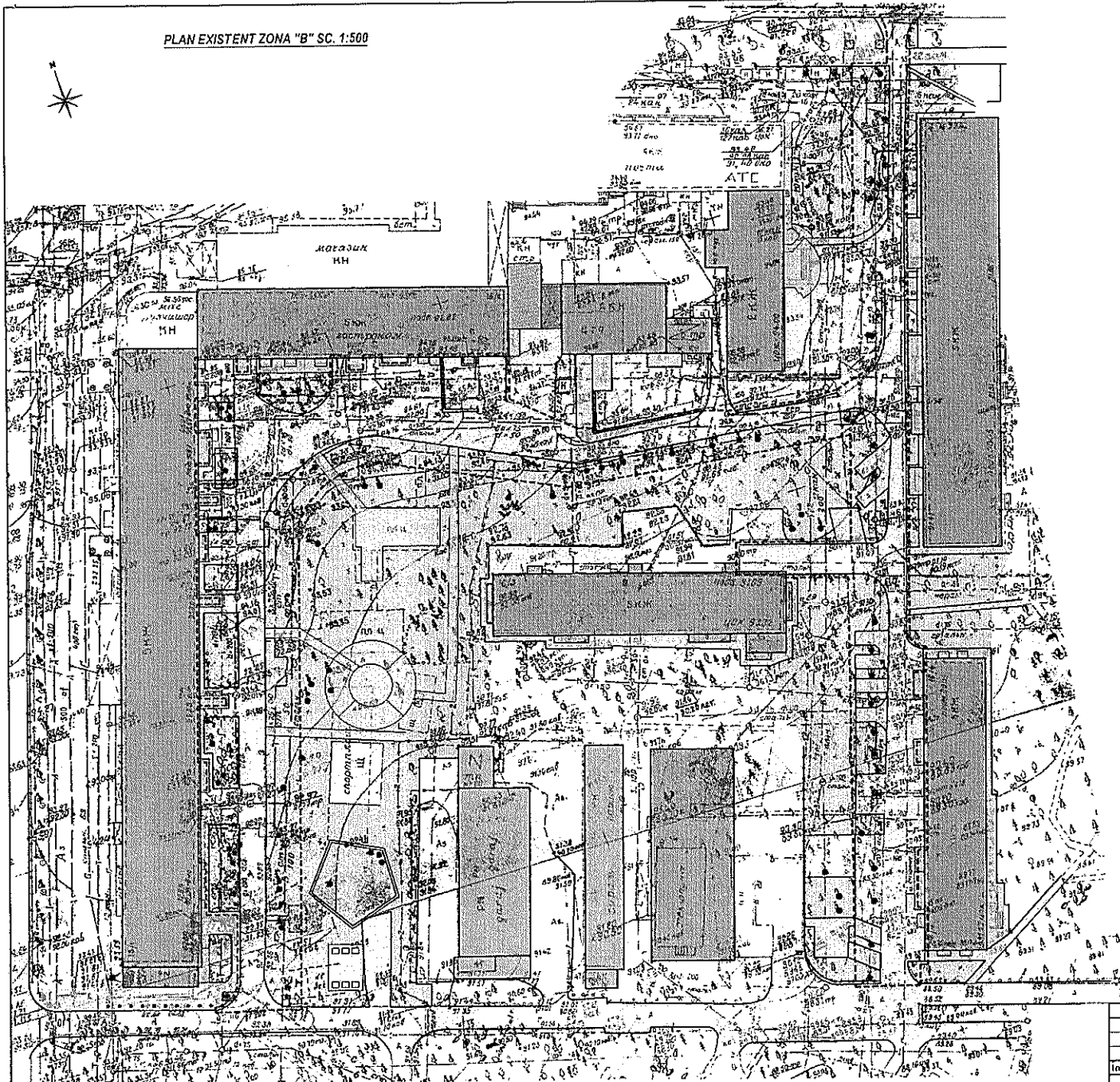

Mois	Travaux	Statut
Jan		
Fév		
Mars		
Avr		
Mai		
Juin		
Juil		
Avr		
Sep		
Oct		
Nov		
Déc		



PLAN EXISTENT ZONA "B" SC. 1:500



SEMNE CONVENTIONALE  
(elemente decorative)

-  Teren reamenajat
-  Construcții existente/ case locuibile
-  Construcții existente tehnice, sau construcții ușoare de folosință timpurie
-  Locuri de acces în case/ intrări, scări
-  Zone pietonale/ traviare, terase.
-  Zona de sport p-u copii / fitness.
-  Zona verde.
-  Accese auto/ parcuri.

						368A/08.10.2021-PG		
						<i>Reamenajarea curților blocurilor locative specificate în proiectul "Curtea Confortabilă" din bd. Moscova și str. Kiev, mun. Chișinău, sec. Rascani</i>		
Iniec	Cant	Planșă	Arhitect	Semnal	Data	<i>Curtea blocurilor locative</i>		
Arh. Șef Pr.	Soltan R.				2021	Faza	Planșă	Planșe
Arhitect	Vacaruș O.				2021	PE	S	
Arhitect	Macovei I.				2021	<i>Plan existent zona "B" Sc. 1:500</i>		
Verificat						<i>"Arhitect Faur" SRL</i>		

PLAN DEMOLARE ZONA "B" SC. 1:500

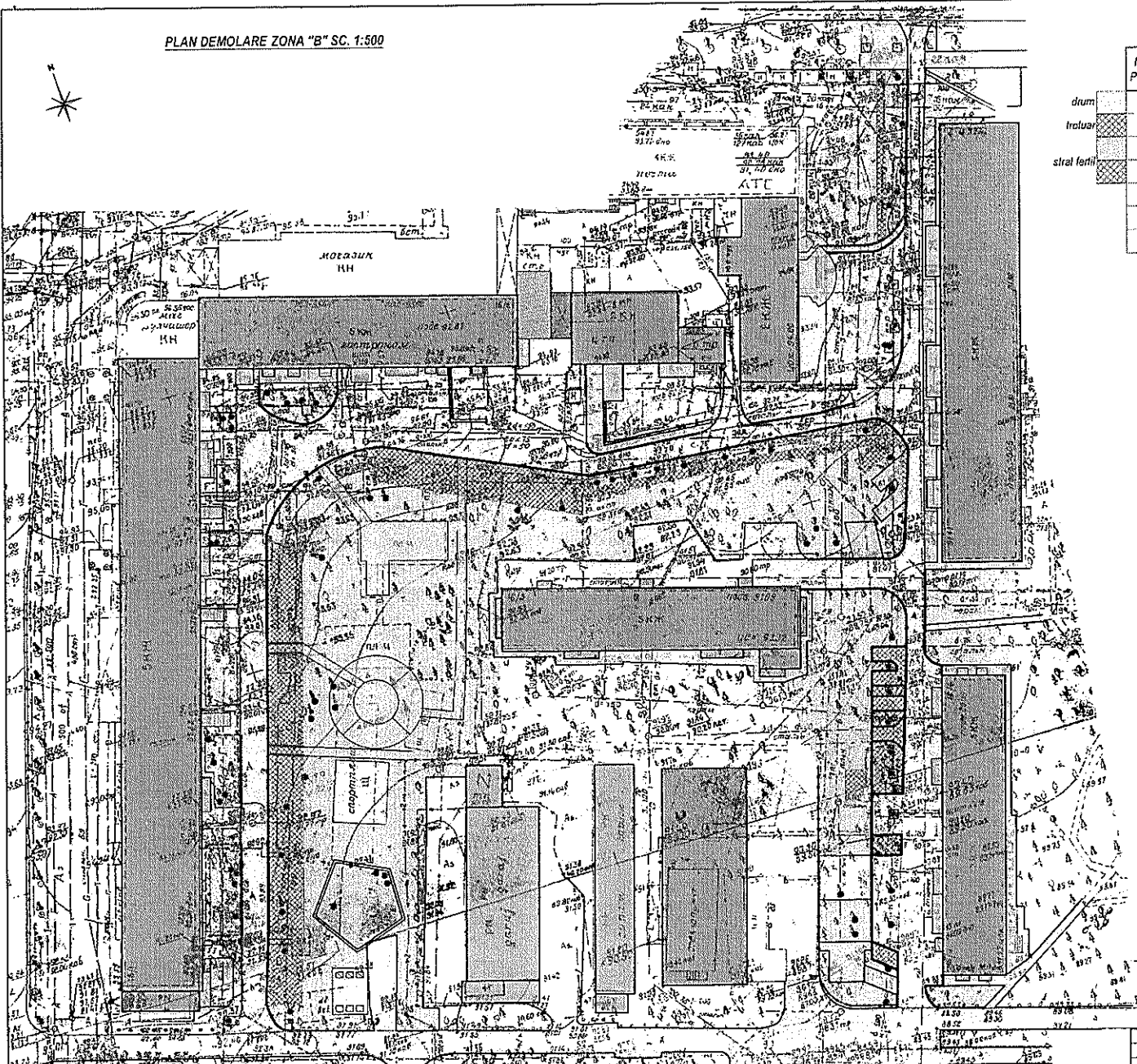

BORDEROU LUCRĂRILOR DEMONTARE/DEMOLARE etc. ZONA "B"

Nr. Poz.	Tip lucrări	Unitate	Canitate	Notă
1	Finzare stratului superior a îmbrăcămintei de asfalt 40-100mm.	m <sup>2</sup>	2450.0	carosabil /accese auto
2	Eliminare îmbrăcămintei de trotuar existenți - total.	m <sup>2</sup>	120.0	accese pietonale/zona de recreție
3	Finzare stratului superior verde existent - pentru curățirea și reabilitarea	m <sup>2</sup>	370.0	zona verde
4	Finzare stratului superior verde existent - total.	m <sup>2</sup>	1000.0	zona verde
5	Demontarea bordurilor de lățimea 150mm.	m.l.	600.0	
6	Demontarea bordurilor de lățimea 80mm.	m.l.	100.0	

ZONARE LUCRĂRILOR DEMONTARE/DEMOLARE etc.

	Poz. 1		Poz. 5
	Poz. 2		Poz. 6
	Poz. 3		
	Poz. 4		

SEMNE CONVENTIONALE

	Construcții existente/ case locuibile.		Locuri de acces în case/ intrări, scări.		Zone pietonale/ trotuare, terase.		Zona verde
	Construcții existente tehnice, sau construcții ușoare de folosință timpurie.		Accese pietonale pavate, existente		Zona de sport / p-u copii, fitness.		Accese auto/ parcare.

						368A/08.10.2021-PG				
						Reamenajarea curților blocurilor locale specificate în proiectul "Curtea Confortabilă" din bd. Moscova și str. Kiev, mun. Chișinău, sec. Râșcani				
Inloc	Cant	Planșă	Doc	Semnat	Data	Curtea blocurilor locale		Faza	Planșă	Planșe
Arh. Șef Pr.	Seltan R.				2021			PE	6	
Arhitec I	Văcaruc O.				2021					
Arhitec I	Macovei T.				2021					
Verificat						Plan demolare zona "B" Sc. 1:500		"Arhitect Faur" SRL		



PLAN PROPUNERE ZONA "B" SC. 1:500

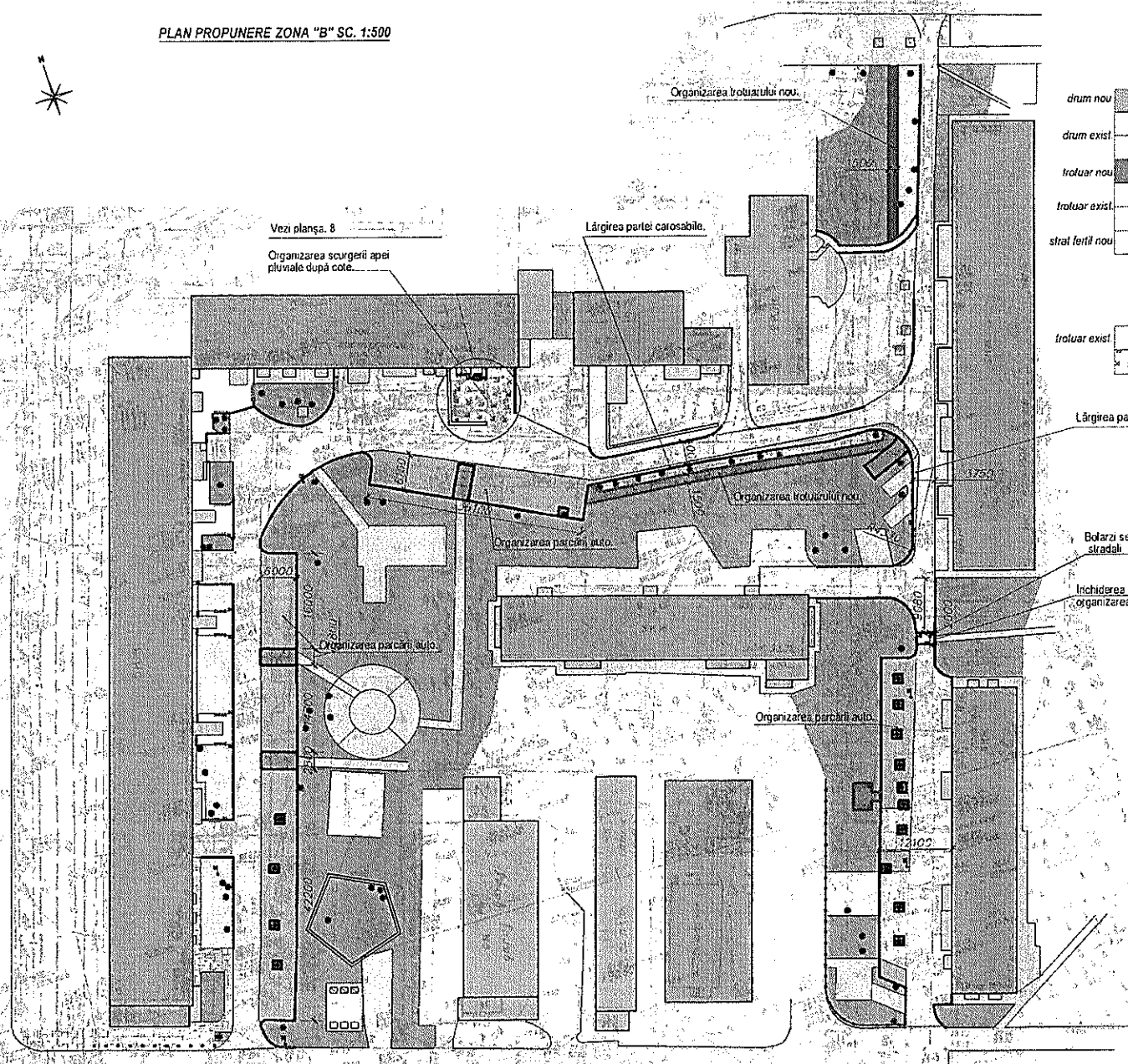

BORDEROU LUCRĂRILOR MONTARE ZONA "B"

Nr. Poz	Tip lucrări	Unitate	Cantitate	Notă
1	Așezarea îmbrăcămintei de asfalt - drum nou	m <sup>2</sup>	900.0	carosabil / accese auto
2	Plombarea gropilor de pe drum existenți	m <sup>2</sup>	650.0	carosabil / accese auto
3	Turnare stratului superior a îmbrăcămintei de asfalt 40/80mm pe drum existenți	m <sup>2</sup>	1800.0	carosabil / accese auto
4	Așezarea îmbrăcămintei de trotuar - nou	m <sup>2</sup>	220.0	accese pietonale/zone de recreație
5	Plombarea gropilor de pe drum existenți cu adăugarea stralelor de pavaj pietonal p-u nivelarea drumului	m <sup>2</sup>	40.0	accese pietonale/zone de recreație
6	Amenajare pavajului nou pietonal, deasupra structurilor drumului existenți 40/80mm	m <sup>2</sup>	140.0	accese pietonale/zone de recreație
7	Zona verde - nouă	m <sup>2</sup>	360.0	
8	Amenajarea pavajului din pavele de cauciuc	m <sup>2</sup>		
9	Montarea bordurilor de lățimea 150mm	m.l.	750.0	
10	Montarea bordurilor de lățimea 80mm	m.l.	210.0	
11	Pavaj pietonal reparat	m <sup>2</sup>	100.0	Inresponsabilitate aparțin executorului
12	Organizarea scurgerii apei pluviale după cote (piatra spartă)	m <sup>2</sup>	10.0	pe S-100 0m <sup>2</sup>

ZONARE LUCRĂRILOR MONTARE

	Poz. 1		Poz. 7
	Poz. 2,3		Poz. 9
	Poz. 4		Poz. 10
	Poz. 5,6		Poz. 11
	Poz. 12		

Notă explicativă:  
1. Noduri pavaje vezi pe planșa 9.

BORDEROU AMENAJARE TEREN

Poz	Denumirea	Un. de mas.	Cantitate	Notă
1	Banți	buc.	14	
2	Urne de gunoai	buc.	13	
3	Silipi stradale de protecție	buc.		
4	Bolzarzi semisfera stradale	buc.	2	

SEMNE CONVENTIONALE

	Construcții existente/ case locuibile.		Locuri de acces în case/ mîrîni, scări.		Zone pietonale/ trotuare, terase.		Zona verde.
	Construcții existente tehnice, sau construcții ușoare de folosință timpurie.		Accese pietonale pavale, existente.		Zona de sport / p-u copii, fitness.		Accese auto/ parcan.

368A/08.10.2021-PG

Reamenajarea curșilor blocurilor locale specificate în proiectul "Curtea Confortabilă" din bd. Moscova și str. Kiev, mun. Chișinău, sec. Rascani.

Inloc	Cant	Planșa	Doc	Semnal	Data	Faza	Planșa	Planșe
Arh. Șef Pr.	Soltan R.	368A	08.10.2021		2021	Curtea blocurilor locale		
Arhitect	Vacaruț O.				2021	PE	7	
Arhitect	Macovei I.				2021	Plan propunere zona "B" Sc. 1:500		
Verificat						"Arhitect Faur" SRL		

INTRARE IN CASA Sc. 1:100

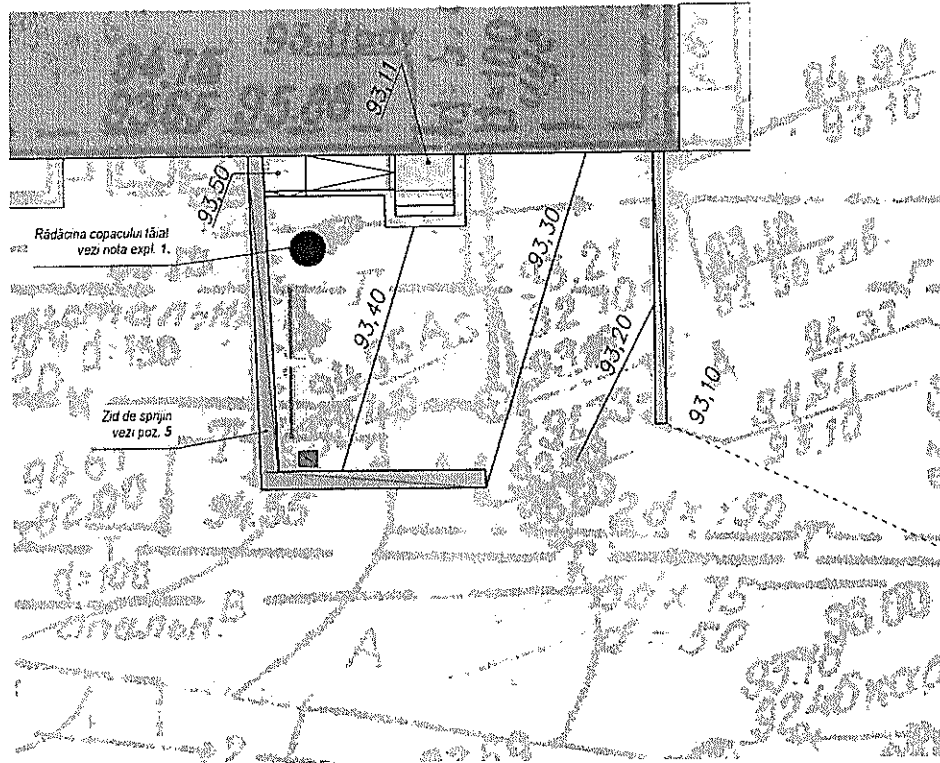

PLAN INTRARE Sc. 1:50

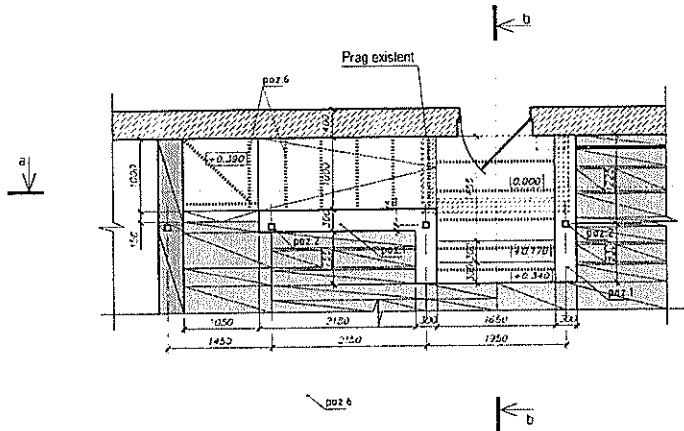

a-a Sc. 1:50

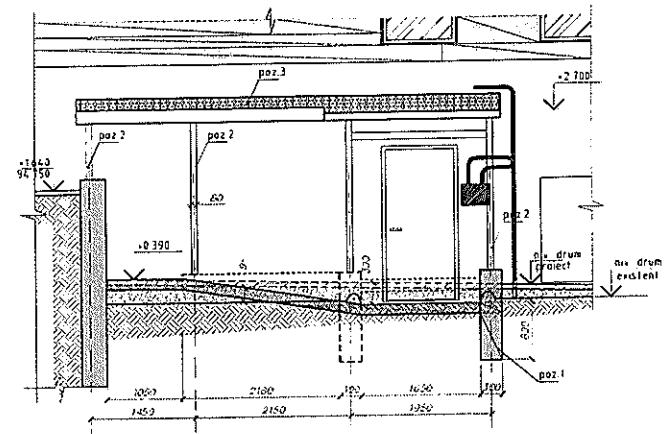

BORDEROU VOLUM LUCRĂRI REPARAȚIE / FINISARE etc.

Nr Poz	Tip lucrări	Cantitate bucăți	Lungime totală m/lin	Area m²	Volume m³	Notă
1	Belon C15	-	-	-	4.0	
1 a	Plasă Bp-1 Ø4 pas 200x200mm	-	-	32.0	-	
2	Profil cu 80x80 mm	-	35.0	-	-	
3	Tablă cutată	-	-	10.0	-	проф настил
4	Placare din gresie portelanata antiderapante	-	-	10.0	-	
5	Zid de sprijin necesită reparație	-	-	30.0	-	тенисулă și vopăre
6	Barilă antiderapantă de protecție p-u scări împotriva alunecării	-	18.0	-	-	
7	Dotare rădăcină de copac tăiat	-	-	-	-	Ø-0.8m

b-b Sc. 1:50

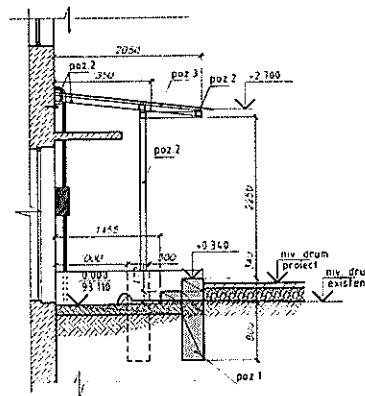

368A/08.10.2021-PG						
Reamenajarea curții blocurilor locale specificate în proiectul "Curtea Confortabilă" din bd. Moscovo și str. Kiev. mun. Chișinău, sec. Râșcani.						
Intoc	Cant	Planșă	Proiect	Semnat	Data	
Arh. Șef Pr.		Soltan R.			2021	
Arhitect		Văcaruc O.			2021	
Arhitect		Macover T.			2021	
Verificat						
Intrare in casa Sc. 1:100; Plan intrare Sc. 1:50; a-a, b-b Sc. 1:50				Faza	Planșă	Planșă
				PE	B	
				"Arhitect Faur" SRL		

