



CONSILIUL MUNICIPAL CHIȘINĂU

DECIZIE

nr. _____

din _____

Cu privire la excluderea costului de bilanț al imobilului din str. Nicolai Zelinski, 6/2 din evidența contabilă a Direcției generale locativ-comunale și amenajare

Având în vedere nota informativă a Direcției generale locativ-comunale și amenajare, în temeiul art. 14 (2), art. 23, art. 24 și art. 25 din Legea privatizării fondului de locuințe nr. 1324/1993, art. 14 (2) lit. b) și art. 19 (4) din Legea nr. 436/2006 „Privind administrația publică locală”, art. 6 din Legea nr. 136/2016 „Privind statutul municipiului Chișinău”, Consiliul Municipal Chișinău DECIDE:

1. Se exclude costul de bilanț al imobilul din str. Nicolai Zelinski, 6/2, cu numărul cadastral 0100107.135.01, în valoare de 1608670,00 lei, din evidența contabilă a Direcției generale locativ-comunale și amenajare.

2. Direcția generală locativ-comunală și amenajare va asigura introducerea modificărilor necesare în Registrul de evidență a mijloacelor fixe.

3. Viceprimarul de ramură al municipiului Chișinău va asigura controlul îndeplinirii prevederilor prezentei decizii.

PREȘEDINTE DE ȘEDINȚĂ

SECRETAR INTERIMAR AL CONSILIULUI

Adrian TALMACI

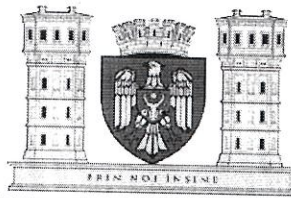

CONSILIUL MUNICIPAL CHIȘINĂU
PRIMAR GENERAL AL MUNICIPIULUI CHIȘINĂU
DIRECȚIA GENERALĂ LOCATIV-COMUNALĂ ȘI AMENAJARE

nr. 1161-1 din 30.12.22
la nr. _____ din _____

Consiliul Municipal Chișinău

Notă informativă

La proiectul deciziei „Cu privire la excluderea costului de bilanț al imobilului din str. Nicolai Zelinski, 6/2, din evidența contabilă a Direcției generale locativ-comunale și amenajare”.

Întru implementarea recomandărilor Curții de Conturi expuse în Raportul auditului executării bugetelor și gestionării patrimoniului public în cadrul unităților administrativ-teritoriale din municipiul Chișinău pentru anii 2012-2013 și 2018-2019, DGLCA a asigurat inventarierea regulamentară a spațiilor locative și nelocative și excluderea etapizată din evidența contabilă a costului blocurilor de locuințe cu apartamente privatizate format din costul încăperilor izolate.

În procesul inventarierii fondului locativ aflat în evidența contabilă a DGLCA, a fost verificată conformitatea datelor din Registrul bunurilor imobile al Agenției Servicii Publice, departamentul Cadastru.

Astfel, s-a constatat că imobilul din str. Nicolai Zelinski, 6/2, cu nr. cadastral 0100107.135.01, este constituit din 49 încăperi izolate (46-locative, 3-nelocative) proprietate privată.

Potrivit art. 14, alin. (2) din Legea nr. 1324/1993 „Privatizării fondului de locuințe”, proprietarii blocurilor de locuințe exclud din balanță apartamentele privatizate (suprafața lor totală și locativă, valoarea de inventar) în conformitate cu dosarul de inventar și cu datele prezentate de organele abilitate.

Având în vedere cele menționate, DGLCA a elaborat și propune Consiliului Municipal Chișinău, spre examinare și aprobare, proiectul de decizie al CMC „Cu privire la excluderea costului de bilanț al imobilului din str. Nicolai Zelinski, 6/2, din evidența contabilă a Direcției generale locativ-comunale și amenajare”.

**Șef adjunct
Ghenadie DUBIȚA**

Ex.E.Ianachi
(022) 22-01-59

Mun. Chişinău
Direcția generală locativ-comunală și amenajare
Secția administrarea fondului public de locuințe

Aprob:
Sef adjunct al DGLCA
Ghenadie DUBIȚA

Proces-Verbal
de inventariere a bunului imobil
nr. 53 din 01.11.22

Subsemnații, membrii Comisiei instituite prin ordinul Direcției generale locative-comunale și amenajare a Consiliului municipal Chişinău 68-d din 20.07.2020 au inventariat imobilul aflat în evidența contabilă a DGLCA

Adresa imobilului	Nr.cadastral	Adresa conform Registrului Fondurilor fixe	Apartamente proprietate privată		Apartamente neprivatizate		Încăperi privatizate cu altă destinație		Încăperi neprivatizate cu altă destinație		Suprafața totală echivalentă (m.p.) T=5+7+9+11
			Nr.	Supr. (m.p.)	Nr.	Supr. (m.p.)	Nr.	Supr. (m.p.)	Nr.	Supr. (m.p.)	
1	2	3	4	5	6	7	8	9	10	11	12
str. Nicolai Zelinski, 6/2	0100107.135.01	str. Nicolai Zelinski, 6/2	46	-	-	-	3	176.80	-	-	-

Constatări: Bloc locativ cu 4 nivele, proprietarul Republica Moldova. Sunt înscrieri la nivel de încăperi izolate în proprietate privată, cu statut nelocativ. Bloc locativ aflat în gestiunea ÎMGFL nr. 1.

Recomandări: *Se propune spre excludere.*

Membrii Comisiei: Cebanu Lucia
Executor : Ianachi Elena

1608610,00

„A.S.P.”, Departamentul cadastru, S.C.T. Chișinău

(Denumirea întreprinderii care a executat lucrarea)

ACT DE CONSTATARE

nr. 0100/22/165 din „03” noembrie 2022

Prezentul act este întocmit de mine Agachi Ana, inginer cadastral al SCT Chisinau, în baza
(numele, prenumele) (denumirea SCT)
cererii nr. 0100/22/165939 din 03.11.2022, privind constatarea existenței/lipsei spațiilor nefînregistrate
în registrul bunurilor imobile, în componența clădirii înregistrate în registrul bunurilor imobile, cu
numărul cadastral 0100107.135.01

1. Regimul juridic a clădirii:

- 1) Tipul clădirii Bloc locativ,
(conform registrului bunurilor imobile)
- 2) Adresa mun. Chișinău sect. Botanica, str.N.Zelinski 6/2
(strada, numărul clădirii)
- 3) Proprietarul clădirii Republica Moldova, cota-parte 1.0,
(Republica Moldova/ UAT)

2. Regimul tehnic a clădirii:

- 1) Suprafața la sol a clădirii, (m²) 739.8 m.p.,
- 2) Suprafața totală interioară a clădirii, (m²) 2002.8 m.p.,
(suprafața totală a tuturor încăperilor)
- 3) Regimul de înălțime (numărul nivelelor cu descifrarea acestora) S+P+4E,
- 4) Numărul total de încăperi izolate din clădire, 49 inclusiv:
 - a) Încăperi izolate locative: 46 înregistrate, - neînregistrate;
 - b) Încăperi izolate nelocative: 3 înregistrate, - neînregistrate;
- 5) Suprafața spațiilor de folosință comună, (m²) 298.6 m.p. -

3. În rezultatul contrapunerii datelor din documentația cadastrală (dosarul de inventariere tehnică, dosarul cadastral) și a înscrisurilor din registrul bunurilor imobile s-a constatat:

- 1) În clădirea înregistrată au fost identificate - încăperi izolate nefînregistrate în registrul
(se indică nr. de încăperi)
bunurilor imobile, inclusiv -,
(în cazul identificării, se indică nr. cadastral a încăperilor nefînregistrate, în cazul existenței acestora)

4. _____

Mențiuni:

Informația descrisă în prezentul act reflectă datele privind informația deținută în documentația cadastrală și registrul bunurilor imobile la data întocmirii prezentului act.

Prezentul act de constatare servește drept temei pentru radierea înscrierii despre dreptul de proprietate al statului sau al unității administrativ-teritoriale asupra clădirii și pentru înregistrarea clădirii conform prevederilor art.42¹ Legii nr.1543/1998 cadastrului bunurilor imobile.

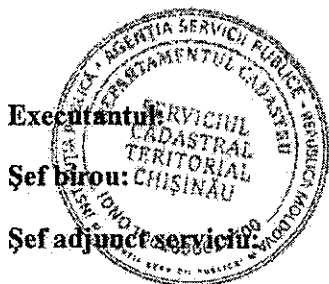

(semnătura)

(semnătura)

(semnătura, L.S)

Agachi Ana
(numele, prenumele)

Bordei Valeriu
(numele, prenumele)

Sîrghii Valeriu
(numele, prenumele)

Tabel recapitulativ

Al încăperilor izolate identificate în clădirea cu numărul cadastral 0100107.135.01

Nr.	Numărul scării	Numărul nivelului	Numărul de adresă al încăperii izolate	Numărul cadastral al încăperii izolate	Modul de folosință (locativ/nelocativ)
1	-	P	ap.1	0100107.135.01.001	nelocativ
2	-	P	ap.2	0100107.135.01.002	nelocativ
3	-	P	ap.3	0100107.135.01.003	locativ
4	-	P	ap.4	0100107.135.01.004	locativ
5	-	2E	ap.5	0100107.135.01.005	locativ
6	-	2E	ap.6	0100107.135.01.006	locativ
7	-	2E	ap.7	0100107.135.01.007	locativ
8	-	2E	ap.8	0100107.135.01.008	locativ
9	-	3E	ap.9	0100107.135.01.009	locativ
10	-	3E	ap.10	0100107.135.01.010	locativ
11	-	3E	ap.11	0100107.135.01.011	locativ
12	-	3E	ap.12	0100107.135.01.012	locativ
13	-	4E	ap.13	0100107.135.01.013	locativ
14	-	4E	ap.14	0100107.135.01.014	locativ
15	-	4E	ap.15	0100107.135.01.015	locativ
16	-	4E	ap.16	0100107.135.01.016	locativ
17	-	P	ap.17	0100107.135.01.017	locativ
18	-	P	ap.18	0100107.135.01.018	locativ
19	-	P	ap.19	0100107.135.01.019	locativ
20	-	P	ap.20	0100107.135.01.020	locativ
21	-	2E	ap.21	0100107.135.01.021	nelocativ
22	-	2E	ap.22	0100107.135.01.022	locativ
23	-	2E	ap.23	0100107.135.01.023	locativ
24	-	2E	ap.24	0100107.135.01.024	locativ
25	-	3E	ap.25	0100107.135.01.025	locativ
26	-	3E	ap.26	0100107.135.01.026	locativ
27	-	3E	ap.27	0100107.135.01.027	locativ
28	-	3E	ap.28	0100107.135.01.028	locativ
29	-	4E	ap.29	0100107.135.01.029	locativ
30	-	4E	ap.30	0100107.135.01.030	locativ
31	-	4E	ap.31	0100107.135.01.031	locativ
32	-	4E	ap.32	0100107.135.01.032	locativ
33	-	P	ap.33	0100107.135.01.033	locativ
34	-	P	ap.34	0100107.135.01.034	locativ
35	-	P	ap.35	0100107.135.01.035	locativ
36	-	P	ap.36	0100107.135.01.036	locativ
37	-	2E	ap.37	0100107.135.01.037	locativ
38	-	2E	ap.38	0100107.135.01.038	locativ
39	-	2E	ap.39	0100107.135.01.039	locativ
40	-	2E	ap.40	0100107.135.01.040	locativ
41	-	3E	ap.41	0100107.135.01.041	locativ
42	-	3E	ap.42	0100107.135.01.042	locativ
43	-	3E	ap.43	0100107.135.01.043	locativ
44	-	3E	ap.44	0100107.135.01.044	nelocativ
45	-	4E	ap.45	0100107.135.01.045	locativ
46	-	4E	ap.46	0100107.135.01.046	locativ
47	-	4E	ap.47	0100107.135.01.047	locativ

48	-	4E	ap.48	0100107.135.01.048	locativ
49	-	-1S	Încăpere	0100107.135.01.060	nelocativ

Executantul:

Şef birou:

(semnătura)

(semnătura)

Agachi Ana

(numele, prenumele)

Bordei Valeriu

(numele, prenumele)

PLAN CADASTRAL
(tiparit din baza de date grafice)

Numărul cadastral _____ 0100107.135 _____

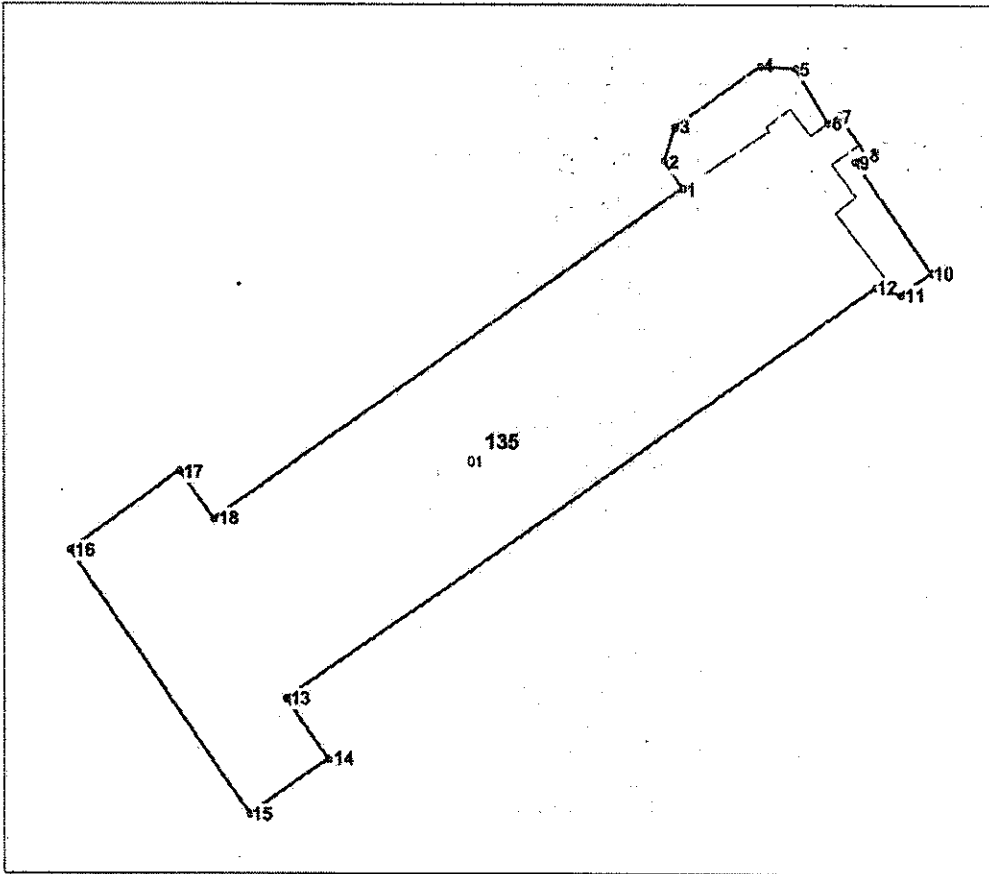

Amplasamentul bunului 

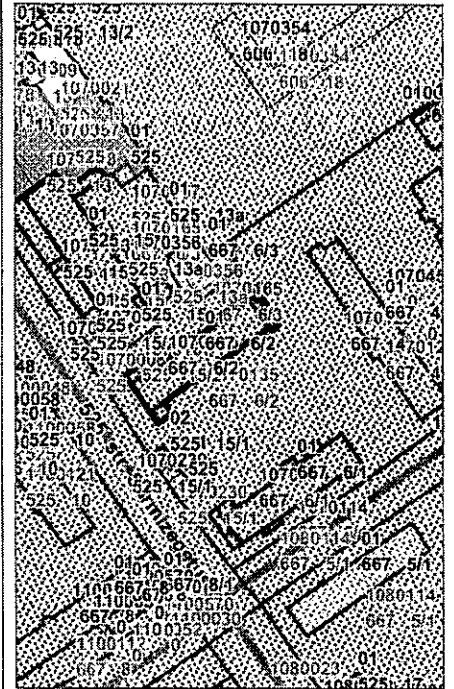

135 - numărul cadastral al terenului
01 - numărul cadastral al clădirii

Caracteristicile tehnice ale bunului imobil

Numar_cadastral	Tipul_bunului	Suprafata	Mod_de_folosinta
0100107.135	Teren	0.0848 ha	Pentru construcții
0100107.135.01	Construcție		Bloc locativ

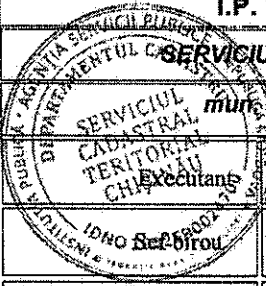
I.P. "AGENTIA SERVICII PUBLICE"		
SERVICIUL CADASTRAL TERITORIAL CHISINAU		
municipalitate Chișinău, sect. Botanica str. N.Zelinski 6/2		
	<i>[Signature]</i>	Agachi A <small>(nume, prenume)</small>
	<i>[Signature]</i>	Bordel V. <small>(nume, prenume)</small>
	<i>[Signature]</i>	Sirghii V. (Bordel) <small>(nume, prenume)</small>
	Sef adjunct serviciu	<small>(nume, prenume)</small>
Data eliberării: 09.11.2022	Sistem de coordonate: MoldRef99	Scara: 1:500